

SUBARU BRZ

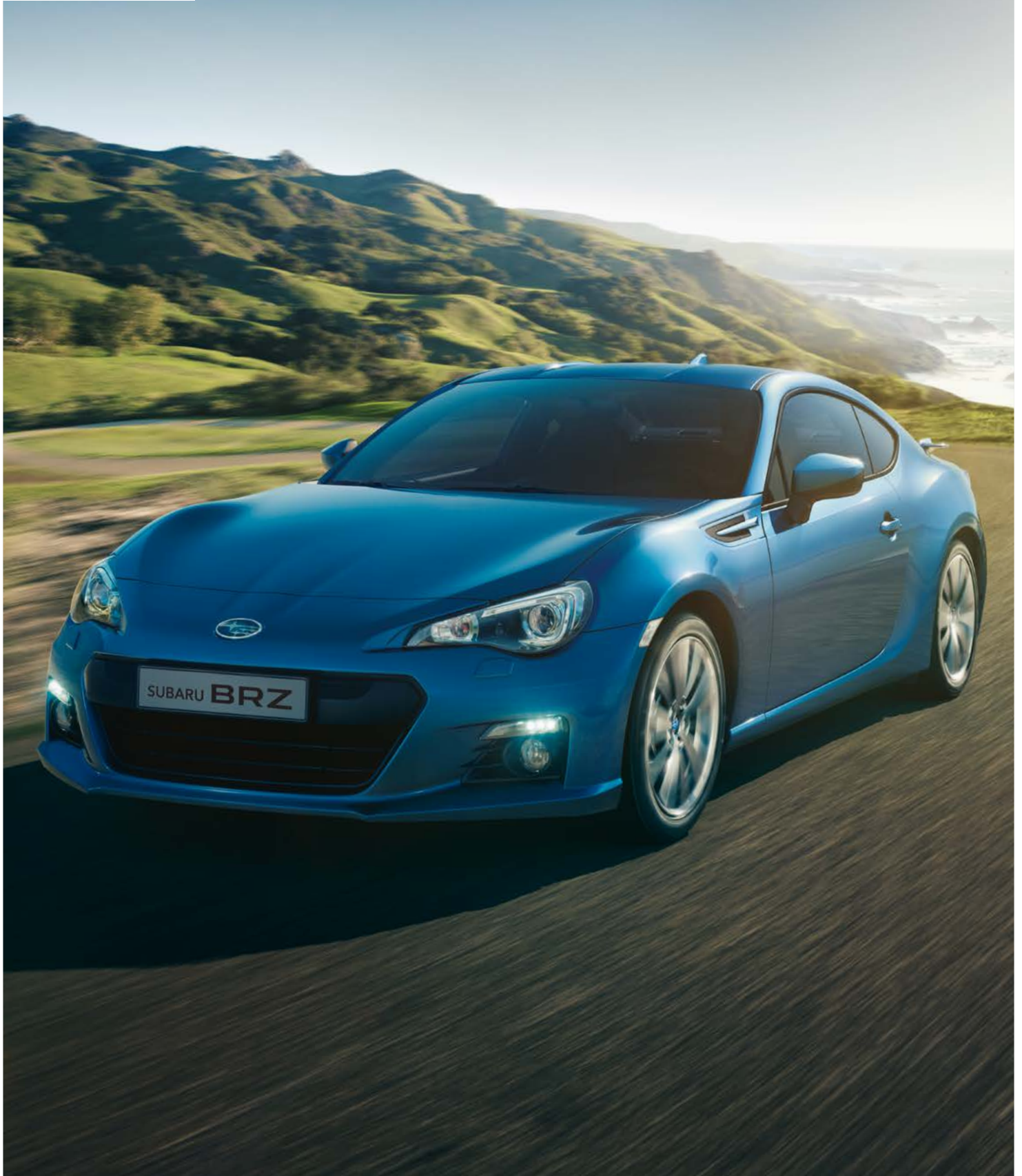

SUBARU

Confidence in Motion





Két szív. Egyetlen szenvedély.

A teljesítmény és a hatékonyság egyensúlya.

Üzemanyag-fogyasztás (kombinált): 7,1 - 7,8 l / 100 km
CO₂-kibocsátás (kombinált): 164 - 180 g/km

Ne szalassza el azt, ami igazán fontos.

Mindenki vágyik arra, hogy a szürke hétköznapokat minél több öröforrás színesítse. A SUBARU BRZ arra teremt, hogy bárhol és bármikor örömet szerezzen. Lenyűgözően sportos vezetési élményével a SUBARU BRZ izgalommal fűszerezi meg a mindennapokat. Ezzel az autóval minden kanyar igazi élmény, így minden pillanatban teljes átéléssel élvezheti az életet.

Fusson a széllel.

A SUBARU BRZ formavilága rabul ejti a tekinteteket, szinte szemmel látható, amint lekerekített sarkai körül könnyedén siklik a levegő. A SUBARU BRZ légiesen könnyed, ami annak köszönhető, hogy sok kis fajsúlyú anyagot építettek bele. A kiemelkedően jó aerodinamikai hatékonyság és a csekély önsúly nagyban hozzájárul az autó fürgeségéhez és közvetlen vezethetőségéhez.



Természetesen letisztult kapcsolat

Ön tudja, hogy mit szeretne érezni, amikor vezet. Ismeri azt az izgalmat, amit az Ön és autója közötti tökéletes harmónia nyújthat egy kanyarban. A SUBARU is tisztában van ezzel. A SUBARU BOXER motor nyújtotta egyensúly és erő egy olyan sportautó formájában ölt testet, amelynek már a látványa is ugyanazzal a természetes izgatottsággal jár mindennap, amelyet az első alkalommal kiváltott.



A tökéletes egyensúly

A SUBARU BRZ elképesztően kezes viselkedése a rendkívül merev karosszériaszervezetnek köszönhető. Az intelligens tervezés révén alacsonyabbra került a SUBARU BOXER motor, így a jól kiegyensúlyozott és könnyű karosszériában az autó tömegközéppontja is lejjebb esik. Ez a magyarázata a BRZ kiváló vezethetőségének és stabilitásának, ezáltal igazi élménnyé válik a vezetése.



Előtérben a biztonság

A maximális teljesítmény iránti igény gyakran háttérbe szorítja a biztonsággal kapcsolatos részleteket, a SUBARU BRZ kiterjedt védelmi rendszere azonban bizonyítja, hogy az autó tervezése során a biztonság a legfontosabb szempontok közé tartozott. A menetstabilizáló rendszer garantálja, hogy az autó mindig a kívánt íven maradjon, míg az Ön és utasai testi épségéről a légzsákok és a biztonsági utascella gondoskodik.



Az úttest vonalaihoz hangolva

A SUBARU BRZ lenyűgöző arányai nemcsak a figyelem felkeltéséről szólnak, ugyanis vonalvezetését a lehető legnagyobb mértékben az úttartás követelményeinek rendelték alá. A megalkotásakor felhasznált könnyű anyagok az aerodinamikai előnyökkel együtt teszik lehetővé azt, hogy - dinamikusan haladva és minden körülmények között az út kanyarulatait követve - valódi élmény legyen a vezetés.



AHOL A SZENVEDÉLYEK EGYESÜLNEK

Abban a pillanatban, ahogy beül egy SUBARU BRZ-be, érzi ezt. Magától értetődően megérti, hogy a belső tér minden szempontból a vezető és az autó különleges kapcsolatának van alárendelve. A mélyen párnázott ülések fokozzák a vezetési élményt, az előre dönthető hátsó ülések pedig lehetővé teszik, hogy a legtöbbet hozza ki ebből a kivételes kapcsolatból a hétköznapokban is.



SPORTKOCNIS HAJTÁSLÁNC

Szimmetrikus elhelyezésével a SUBARU BOXER motor főtengelye azonos vonalba esik a kardántengellyel, ami kimagasló stabilitást és dinamikát biztosít. A hátsókerék-hajtású konfiguráció révén a motort hátrébb került, ami precízebb irányíthatóságot biztosít a kanyarokban. Ehhez az agilis platformhoz egy olyan közvetlen áttételezésű kormánymű kapcsolódik, ami minden mozdulatnak gyorsan és precízen engedelmeskedik.

GYŰRŰ ALAKÚ KAROSSZÉRIA-MEGERŐSÍTÉSEK

A SUBARU BRZ nemcsak a vezethetőség és sportosság tekintetében, hanem a biztonság terén is kimagasló. Az utastér kerete a tetőtől az ajtóig, az oszlopoktól a padlóig megerősítve készül. Ütközés esetén ez a nagy szilárdságú fémekből kialakított szerkezet segít eloszlatni a becsapódás energiáját.

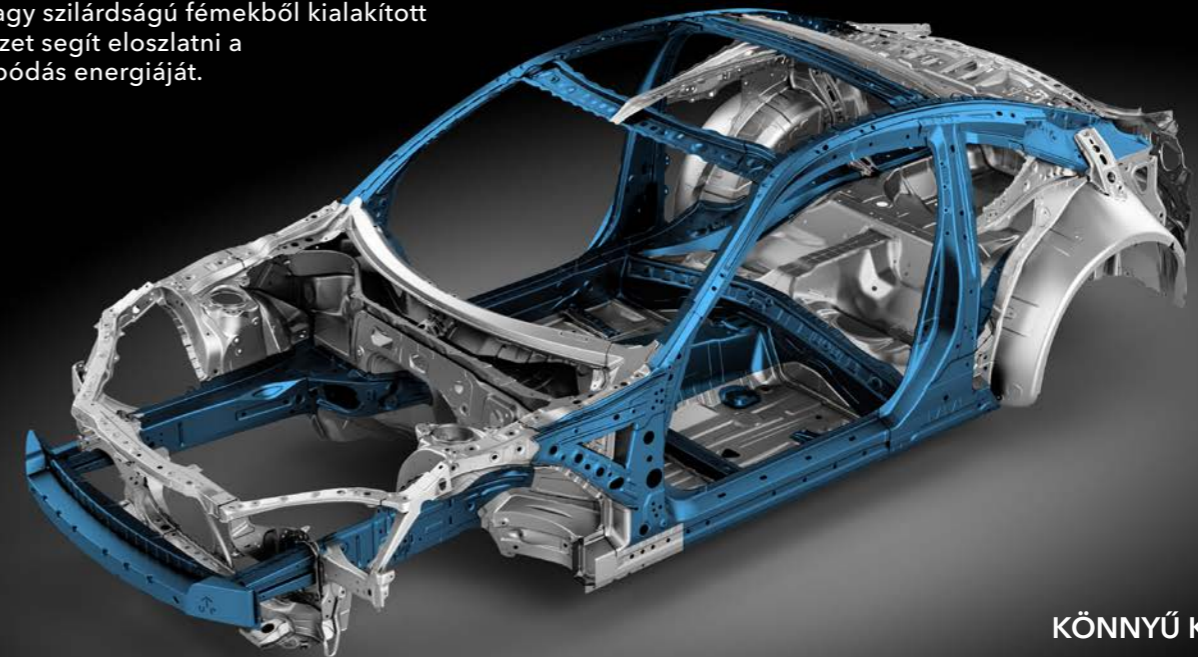

KÖNNYŰ KAROSSZÉRIA

A korszerű dizájn és a nagy szilárdságú fémek széles körű alkalmazásának köszönhetően sikerült a lehető legerősebb szerkezet kialakítása mellett a lehető legkönnyebb formát az autó karosszériájának. Az alumínium motorháztető pedig lehetővé tette a további tömegcsökkentést és a tömegközéppont alacsonyabbra helyezését.



SUBARU boxermotor

A boxermotor segítségével a SUBARU BRZ a precizitás és az vezetés élvezetének új dimenzióit nyitja meg. Amint lenyomja a gázpedált, azt fogja érezni, hogy minden kanyarban ki kell hoznia a legtöbbet a SUBARU BRZ-ből. A SUBARU BOXER motor lehetővé teszi ezt, hiszen az egymással szemben elhelyezett dugattyúk elrendezése eleve a teljesítmény és a hatékonyság egyensúlyának megteremtését célozza. Hamar elérheti a fordulatszámmerő pirosan jelzett tartományát - megtapasztalva azt a motorban rejlő erőt, amely egyszerre tud vonzó és izgalmas lenni.



Elsőrangú futómű

A független kerékfelfüggesztés rendkívül agilis és közvetlen vezethetőséget kölcsönöz a SUBARU BRZ-nek. A MacPherson rendszerű első futómű lehetővé tette, hogy a merev szerkezet és a közvetlen kormányzás érdekében kellően mélyre kerüljön a SUBARU BOXER motor a karosszériában. A kettős kereszt-lengőkaros hátsó futómű ugyanakkor lágyan kisimítja az útegyenetlenségeket, miközben semmit sem ront az autó feszes úttartásán.

Torsen* differenciálmű

A minden apró részletében végletesen precíz emeli ki vetélytársai közül a SUBARU BRZ-t. A csúcsteljesítményű WRX STI modellben is megtalálható modern, részlegesen önzáró Torsen differenciálmű segít íven maradni a kanyarokban, ugyanakkor nagyfokú kényelmet és magabiztos irányíthatóságot biztosít a rossz utakon is.



* A Torsen a JTEKT Corporation bejegyzett védjegye.

Teljesítmény-leadás

Ez a 200 lóerős motor szereti, ha pörgetik. A piros tartomány nagyon magasan van, a nyomatékleadás egyenletes, és a 100 lóerő/liter fajlagos teljesítmény elismerésre méltó. Mindez együttvéve azt eredményezi, hogy minden fordulatszám-tartományban bőven elegendő erő áll rendelkezésére. Nagyobb élvezet, kisebb környezetszennyezés mellett.

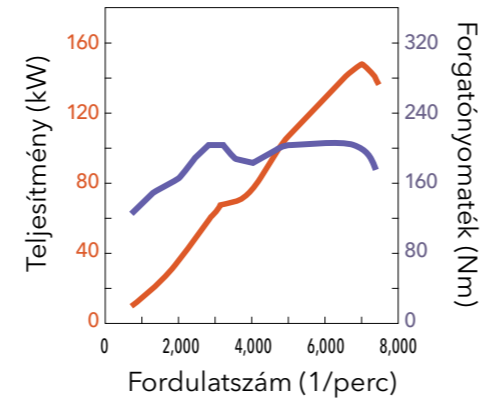

Egy kapcsolat alapja

A vezetőre szabott páratlan ergonómiának köszönhetően a BRZ vezetése megragadóan személyes élmény. A kormánykerék a kezébe simul, akárcsak az optimális helyre szerelt, rövid úton járó váltókar - így Ön olyan ösztönös természetességgel autózhat, mintha kifejezetten Önre szabták volna a SUBARU BRZ-t. A sportos kialakítású műszerekről pedig egyetlen szempillantással olvashat le minden információt, amire szüksége van.

Gyorsan kapcsoló sebességváltók

A remekül kezelhető, pontos és gyors hatfokozatú kézi váltóval tökéletesen belefeledkezhet a vezetésbe. Az opcionális hatfokozatú automata a kormány mögött elhelyezett fűlekkel is kapcsolható. Ez a váltó két üzemmóddal rendelkezik; ezek biztosítják, hogy mindig a pillanatnyi igényeihez igazíthassa az autó teljesítményét, egy visszajelző pedig a váltásokban nyújt segítséget.

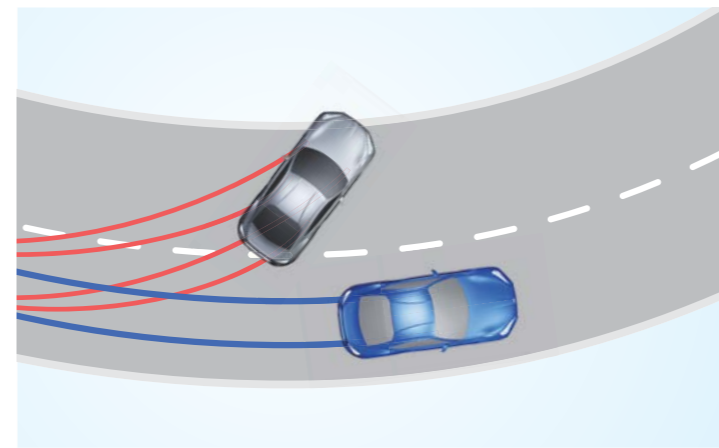

Menetstabilizáló rendszer

Ez a fejlett elektronikus rendszer jeladók sokaságának segítségével - a fékezéstől a kormányzáson át - számos területről folyamatosan gyűjti és elemzi az adatokat, hogy segítsen megőrizni az uralmat a SUBARU BRZ fölött minden körülmények között.



SRS légszakok

A SUBARU BRZ-ben ülve kellemesen megnyugtató a tudat, hogy baleset esetén alapfelszerelésként két első SRS légszak, oldallégszakok, valamint SRS függönylégszakok védik meg Önt és utasait az ütközés erejétől. A SUBARU BRZ-ben a vezetőoldali térdlégszak is alapfelszerelés.

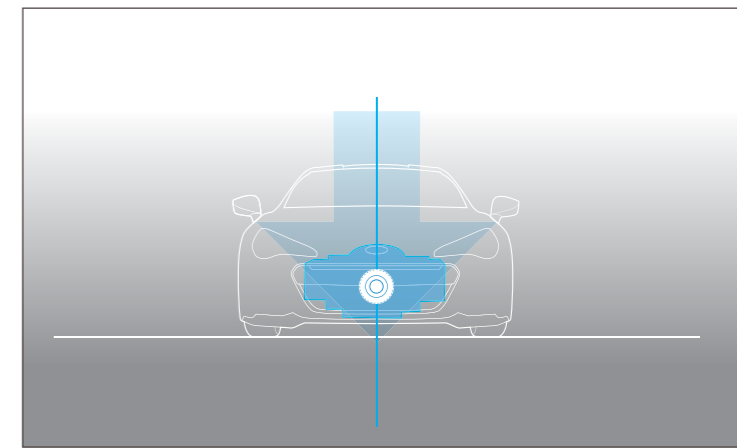

Alacsony tömegközéppont

A lapos, hosszában beépített motortól a tetővonalig és az üléspozícióig az autó minden elemét úgy alakították ki, hogy a SUBARU BRZ tömegközéppontja az egyik legalacsonyabb legyen a sorozatgyártású járművek körében.



Lehajtható hátsó ülések

Bár egy ilyen ízig-veéig sportkocsitól nem feltétlenül várnánk, hogy praktikus legyen, ennek ellenére a SUBARU BRZ lehajtható üléseinek köszönhetően akár egy versenygumi-garnitúra vagy két golfzsák is könnyedén befér az autóba.



Akadálytalan kilátás

Egy olyan autó, amit élmény vezetni, egyben magabiztosabbá is tesz. Az átgondolt belső elrendezés remek kilátást biztosít minden irányba, s ennek köszönhetően Ön könnyebben áttekintheti az autó környezetét, illetve a forgalmat.

KIEMELT JELLEMZŐK



Xenon fényszórók



Ködlámpák



17 colos alumínium keréktárcsák



Hátsó légtelelő



Fényszórómosók

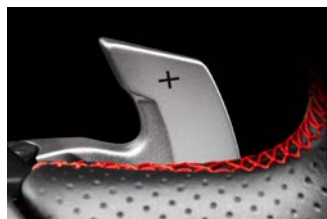

Váltófülek



Kétfónás automata klímaberendezés



USB és AUX csatlakozók



Kulcs nélküli működtető rendszer



Nyomógombos motorindítás



Sportos fordulatszámmerő



Praktikus középkonzol

MÉRETEK

A méretek megállapítása a Fuji Heavy Industries Ltd. mérési szabványai alapján történt.

A méretadatok mm-ben értendők.

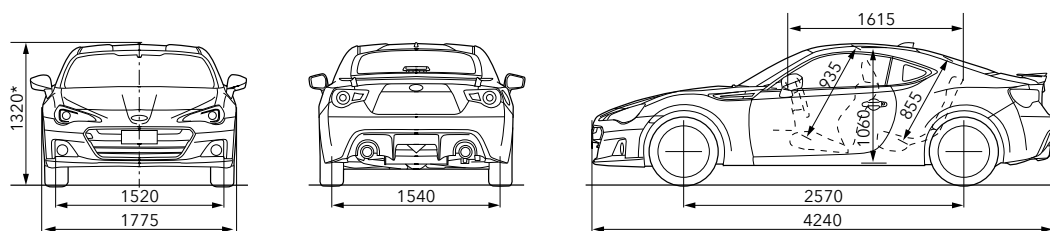

* A mért értékbe a rádióantenna magassága is beleszámít. A tetőtől mért magasság 1285 mm.

A Fuji Heavy Industries Ltd. fenntartja magának a jogot az itt bemutatott specifikáció és felszereltség előzetes bejelentés nélküli megváltoztatására. A katalógusban részletezett műszaki specifikációk, felszereltségi szintek és színek egyes helyi piacokon eltérhetnek. Kérjük, keresse fel helyi SUBARU kereskedőjét, és érdeklődjön a helyi változatokról. A kivonatos katalógus csak előzetes tájékoztatásra szolgál, részletes információkért, műszaki adatokért látogassa meg a www.subaru.hu weboldalt, vagy forduljon az Önhöz legközelebb lévő SUBARU márkakereskedéshez.



SUBARU

Confidence in Motion

EMIL FREY IMPORT KFT.

www.subaru.hu

