

FORESTER



SUBARU

Confidence in Motion



Ahol az élmények születnek.

Minden nap új kihívást jelenthet. Az új SUBARU Foresterrel még a leg-szokatlanabb feladatokat is könnyedén megoldhatja, bármit is hoz az élet.



Üzemanyag-fogyasztás (kombinált): 5,7 - 8,5 l / 100 km
CO₂-kibocsátás (kombinált): 148 - 197 g/km

Új helyekre eljutni, új látványokban gyönyörködni, új élményekkel gazdagodni: ez minden kaland lényege, és egyben ez volt az újratervezett Forester megalkotásának célja is. Használja ki az autóban rejlő lehetőségeket, hogy minden eddiginél élvezetesebb kalandokat élhessen át. Sőt, élje át mindezt másokkal együtt teljes biztonságban és kényelemben, hiszen a Forester nemcsak megóvja Önt és családját, hanem praktikus és komfortos kialakításával élményekkel teli utazást kínál.

A természetben a túlélés eszköze az alkalmazkodás. Ez a Foresterre is igaz. Arra törekszik, hogy az elegánsan kiegyensúlyozott megjelenése összhangban legyen a tőle minden körülmények között elvárható megbízható teljesítménnyel. A Forester sokoldalúsága a garancia arra, hogy ez az autó nem csupán tökéletesen megfelel a célnak, hanem magabiztosan uralja környezetét - bármerre vezessen is az útja.



Többre képes. Magabiztosan.

A Forester az útfába kerülő szirtek, sziklák és egyéb akadályok leküzdésében is segítségére lehet anélkül, hogy kárt tenne járművében, vagy elakadna. Minél nagyobb az akadály, annál nagyobb terepszög szükséges. A Forester hasmagassága a lehető legnagyobb középső terepszöveget biztosítja, és minimumra csökkenti annak esélyét, hogy az autó fennakadjon valamilyen tereptárgyon.



Fedezze fel a rejtett értékeket!

Mindig jól jön némi erőtartalék, ami segít felülkerekedni a váratlan helyzeteken. A Forester esetében az X-MODE jelenti ezt a belső erőt. Az egyetlen gombnyomással aktiválható rendszer olyan extra képességeket szabadít fel, amelyekre Önnek is bármikor szüksége lehet, ha utazását erőt próbáló útvonalok vagy esetleg szélsőséges időjárási körülmények nehezítik.



A mi jövőképünk. Az Ön biztonsága.

A Forestert számos aktív és passzív biztonsági rendszerrel szereltük fel. Kiszámítható irányíthatóságot, precíz kontrollt, remek kilátást és olyan fejlett technológiákat kínál, amelyek segítségével elkerülheti a veszélyt. Ha pedig mégis bekövetkezne a baj, a kiterjedt légzsákrendszer, az ostorcsapás-jellegű nyaksérülésektől óvó első ülések, a becsúszó pedálok és a hárompontos biztonsági övek megóvják Önt és utasait.



Minden kedvtelésében igazi partner.

A Forestert alaposan felkészítettük arra, hogy mindenben az Ön hasznos társa legyen - a jól megtervezett nyaralás során ugyanúgy, mint egy hirtelen elhatározásból született hegyvidéki túrán. A tágas csomagterében könnyen elfér négy nagyméretű bőrönd, a 60/40 arányban osztott és síkba dönthető hátsó üléseknek köszönhetően pedig hosszabb tárgyak szállítása sem jelenthet gondot.



Természetes kényelem. Kimagasló stílus.

Az új Forester tökéletes összhangot teremt a letisztult, modern formaterv és a kényeztető komfort között. Ha beül az autóbába, azonnal feltűnik majd Önnek, milyen átgondoltan alakítottunk ki minden megoldást, ami az autó könnyű kezelhetőségét és funkcionalitását szolgálja. Jó példa erre a magasabb ülőpozíció által biztosított kiváló kilátás, ami magabiztosságot kölcsönöz Önnek vezetés közben.



Vigye magával a világot!

Egy hosszú utazás nem jelenti azt, hogy mindent maga mögött kellene hagynia. Ösztönösen kezelhető, könnyen használható rendszerek segítségével folyamatosan kapcsolatban maradhat a külvilággal, méghozzá úgy, hogy közben a vezetésre koncentrálni, hiszen a szórakoztató-, a navigációs- és az audio-rendszert egyetlen ujjmozdulattal kezelheti, vagy akár hangutasításokkal is vezérelheti.

A Forester műszerfalán elhelyezett multifunkciós kijelző egy gombnyomásra megmutatja az autó legfontosabb adatait. Itt követheti nyomon a környezettudatos, takarékos vezetését is, valamint a fogyasztást akár a korábbi utak adataival is összehasonlíthatja.

Az érintőképernyő ugyanolyan praktikus megoldást kínál a zenék kiválasztására, mintha okostelefonja kijelzőjén böngészne. Egyszerűen csatlakoztassa telefonját Bluetooth® kapcsolattal vagy az USB porton keresztül, és máris könnyen, a központi érintőképernyőn válogathat zenetárából.



Szimmetrikus összkerekhajtás

A jármű feletti uralom önbizalmat ad, a stabilitás pedig agilitást eredményez. Ez teszi igazán élvezetessé a Forester vezetését. Egy Subaru-ban ülve az ember magabiztosabbá válik, s ez elsősorban a kiegyensúlyozott SUBARU BOXER motorral összekapcsolt szimmetrikus összkerekhajtásnak köszönhető. Ez a rendszer minden pillanatban vonóerőt juttat mind a négy kerékre, így Ön bármilyen útvonalon közölközni tudja az autót. Mivel az összkerekhajtás legfontosabb elemei egy vonalban helyezkednek el, a jármű két oldala között tökéletes az egyensúly, az alacsony tömegközéppont pedig a leggyorsabb manővereket is élvezetté varázsolja. Egy gyorsan reagáló autóval nem melleleg könnyebben kerülheti el a veszélyes helyzeteket.



SUBARU BOXER motor

Kevés olyan SUV létezik, ami olyan magától értetődő magabiztossággal vezethető, mint a Forester, így aztán nem meglepő, miért számít olyan különleges modellnek. A SUBARU BOXER hengerei vízszintesen, 180 fokban helyezkednek el, ezért a motorblokk minden más erőforrásnál alacsonyabb és laposabb. Ennek köszönhetően nemcsak a motor, hanem az egész jármű tömegközéppontja mélyebbre kerül, ami javítja az autó egyensúlyát. Emellett a dugattyúk pontosan egymással szemben mozognak, természetes módon csökkentve ezzel a vibrációt.

A Foresterhez többféle boxermotor is választható: a 2 literes takarékos és nyomatékos dízel (BOXER DIESEL), az agilis 2 literes benzines (DOHC), vagy a csúcsteljesítményű 2 literes benzines turbó (DIT) motor. Bármelyik mellett is dönt, biztos lehet benne, hogy az Ön igényeinek megfelelő takarékos, ugyanakkor kellő teljesítménnyel rendelkező erőforrás áll majd a rendelkezésére.

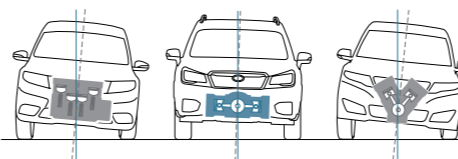

Hosszabb élettartam

Sajátos kialakításának köszönhetően a motorblokk rendkívül merev és kiegyensúlyozott, ezért a vibrációja jóval kisebb a „V” vagy soros hengerrendezésű motoroknál; ebből adódóan pedig tartósabb és megbízhatóbb is.

Futómű

A Forester továbbfejlesztett első és hátsó felfüggesztése gyors kormányreakciókat és stabil futást biztosít minden útfelületen. A rugók feszessége és a lengéscsillapítók hangolása lehetővé teszi, hogy a Forester valóban többcélú járművé váljon, amely az út minőségétől függetlenül egyaránt magabiztos teljesítményt tud nyújtani. A közvetlen befecskendezésű turbómotoros (DIT) modellek első felfüggesztésében a súrlódás-szabályozó tömítőgyűrűk, a vezetőperselyek és a rugóstagok hidraulikus folyadéköltete, valamint az optimalizált futómű-beállítás hatékonyan mérsékli a karosszéria oldaladőlését és a rezgéseket. A DIT kivitelezésen továbbá a beépített hátsó segédvázkeret jóvoltából még merevebbé vált a hátsó felfüggesztés; ennek köszönhetően a jármű közvetlenebbül, kezelebben reagál a kormánymozdulatokra.

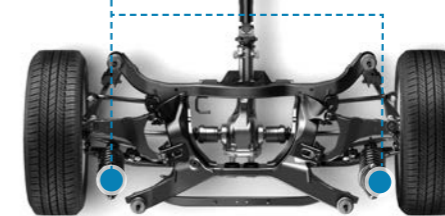
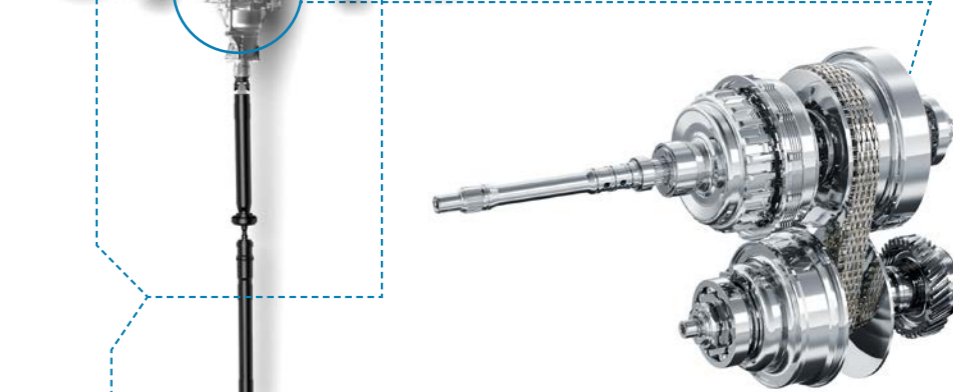
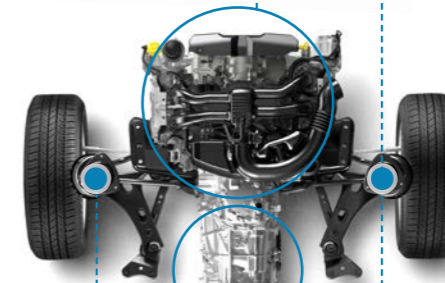

LINEARTRONIC váltó + aktív nyomatékelosztású AWD

A fokozatmentes Lineartronic automata váltómű azonnal, zökkenőmentesen igazodik a változó menetkörülményekhez. A szerkezet szíj helyett láncot alkalmaz, így nagyobb áttétel-tartományt képes kezelni, amelynek révén jobb teljesítményt és takarékosabb működést garantál, a gázpedál lenyomására adott gyorsabb reakcióról nem is beszélve. A váltómű hosszirányban elhelyezve csatlakozik az összkerekhajtási rendszerhez, amely az első és hátsó tengely közötti nyomatékelosztást folyamatosan szabályozva minden pillanatban alkalmazkodik a változó tapadáshoz, valamint a sebességváltón keresztül érkező nyomatékhoz és az Ön igényeihez.

Fokozott stabilitás

Mivel az átlagosnál alacsonyabb kialakítású motorblokk mélyebben helyezkedik el a karosszériában, az autó jóval kiegyensúlyozottabb, a más felépítésű modellekénél, így az élesebb kanyarokban kevésbé hajlamos az oldalirányú dőlésre.

PASSZÍV BIZTONSÁG

Gyűrű alakú karosszéria megerősítések

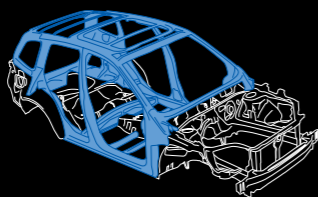

A gyűrű alakú merevítő vázak hatékonyan erősítik az utascella tetejét, az ajtókat, a tetőoszlopokat és a padlót. Ez a kialakítás - a benne alkalmazott nagy szakítószilárdságú anyagoknak és a merevítések megfelelő elhelyezésének köszönhetően - hathatósan vezeti és nyeli el egy esetleges becsapódás energiáját, megvédve az utasokat a sérülésektől. A szerkezet növeli a karosszéria torziós merevségét, ugyanakkor megőrzi annak csekély tömegét.

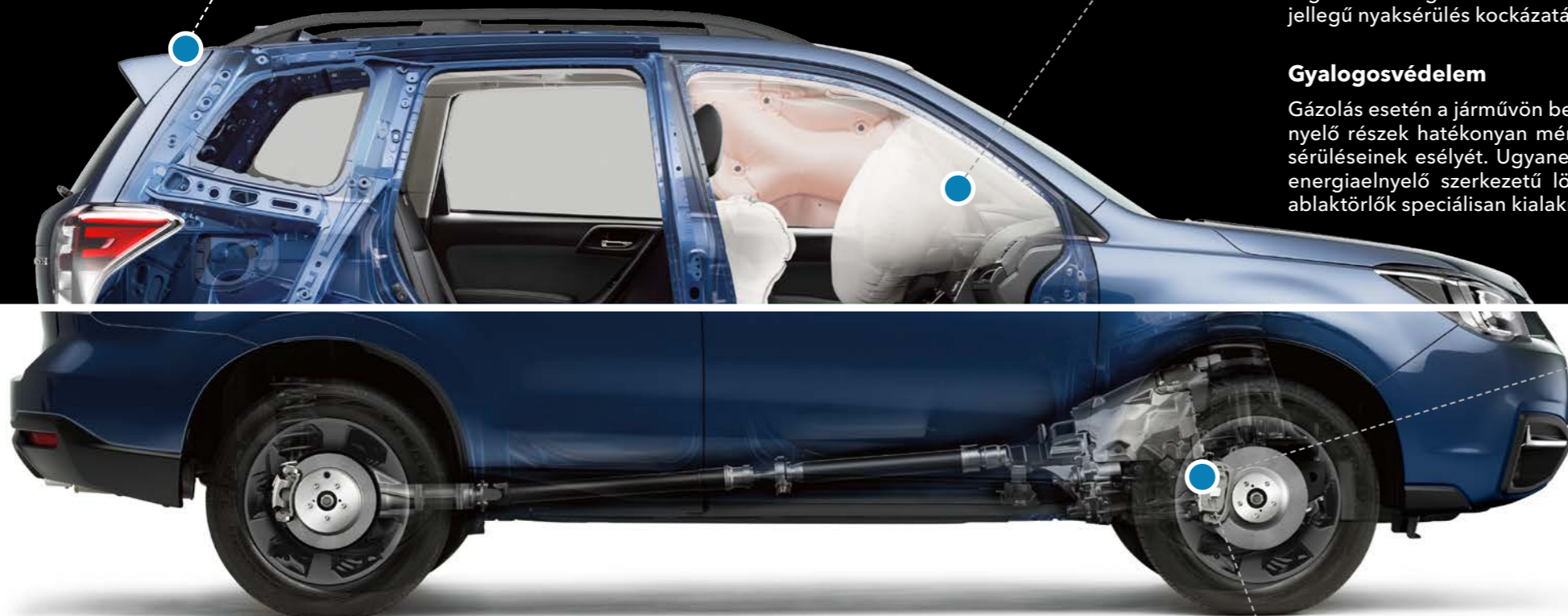

Ülések, biztonsági övek és légzsákok

A Foresterben alapfelszerelés a két frontlégzsák, az első oldal- és függőnylégzsák, valamint a vezető oldali térdlégzsák. Az állítható magasságú első biztonsági övek előfeszítője szorosan a helyükön tartja az utasokat, míg az överő-határolók a mellkasukra nehezedő erőket mérséklik. Ráfutásos (hátról érkező) ütközés esetén az első ülések merev váza, a szilárd fejtámla és az egyéb megoldások - például az ülés belső rugóinak energiaelnyelő rögzítése - segítenek mérsékelni az ostorcsapás jellegű nyaksérülés kockázatát.

Gyalogosvédelem

Gázolás esetén a járművön belül kialakított ütéselnyelő részek hatékonyan mérséklik a gyalogosok sérüléseinek esélyét. Ugyanezt a célt szolgálja az energiaelnyelő szerkezetű lökhárító, valamint az ablaktörők speciálisan kialakított környéke is.

5 csillagos Euro NCAP értékelés

A Subaru Forester maximális, ötcillagos eredménnyel teljesítette az Euro NCAP (Európai Újautó Értékelő Program) balesetbiztonsági vizsgálatát.



Az utaskabin védelme

Ha az Ön biztonsága a tét, a SUBARU nem elégszik meg a hagyományos megoldásokkal. Frontális ütközés esetén a boxer erőforrás és a sebességváltó is hozzájárul a becsapódás energiájának elnyeléséhez: az utasok maximális védelme érdekében leválnak és eltávolodnak az utascellától.

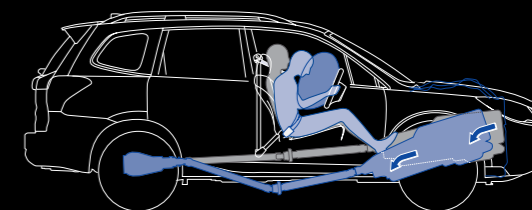

Járműdinamikai vezérlőrendszer

A járműdinamikai vezérlőrendszer számos érzékelője folyamatosan felügyeli és elemzi, hogy az autó a vezető által kijelölt íven halad-e. Ha egy gyors kanyarvétel során az abroncsok megcsúsznak, és a jármű sodródni kezd, a rendszer úgy módosítja az AWD rendszer nyomatékelosztását, a motorteljesítményt, valamint az egyes kerekekre jutó fékerőt, hogy a Forester a kijelölt íven maradjon.

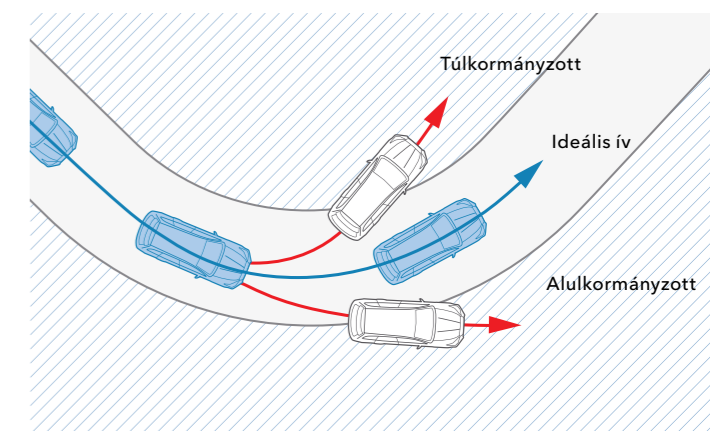

AKTÍV BIZTONSÁG

Kilátás

A Foresterben Ön a legkeskenyebb utakat is jól be láthatja, és a legszűkebb helyeket is könnyen áttekintheti - ezt szolgálja a magas ülés helyzet és a kategória legjobb kilátása előre és hátrafelé egyaránt. A jól elhelyezett A-oszlop és a kiegészítő ablakfelületek révén a holttér minimális. A külső visszapillantó tükrök az ajtón kaptak helyet, így Ön az átlagosnál szélesebb tartományban tekintheti át az autó mögötti és melletti területet.

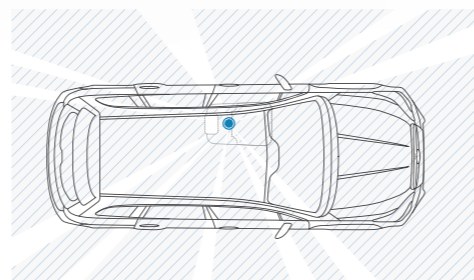

Férendszer

A Forester blokkolásgátlóval (ABS) és elektronikus fékerelosztóval ellátott négy tárcsafékes férendszerrel rendelkezik, amely terhelte állapotban is optimális megoszlást biztosít az egyes kerekek között. Vész helyzetben a Forester vészfékasszisztens és vészfékfelülíró rendszerrel gondoskodik a maximális fékteljesítményről. A hegymeneti elindulássegítő funkció az emelkedőkön megkönnyíti a biztonságos elindulást. A DIT kivétlen ezeken felül nagyobb (elől 17, hátul 16 colos), belső hűtésű féktárcsák találhatóak, amelyek kimagasló fékteljesítményt biztosítanak.

X-MODE és ereszkedés-szabályozás

Az X-MODE rendszer szinte bármilyen úton kiemelkedő menetképeségekkel ruházza fel az autót. Egyetlen gombnyomás, és az X-MODE átveszi az uralmat a motor, a sebességváltó, az AWD rendszer, a fékek és minden egyéb rendszerelem felett, hogy Ön rossz minőségű utakon, csúszós szakaszokon vagy meredek emelkedőkön is magabiztos könnyedséggel juthasson túl.

Az ereszkedés-szabályozás funkció pedig automatikusan állandó sebességgel engedi le a Forestert a lejtőn; így Ön a teljes figyelmét a szükséges manővereknek szentelheti, miközben a Forester fékez Ön helyett.

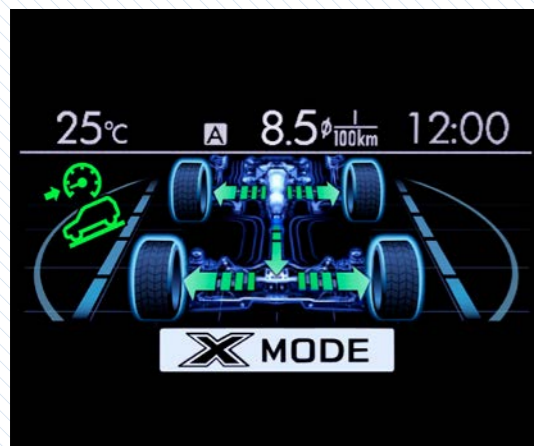

SI-DRIVE

A Subaru Intelligent Drive (SI-DRIVE) rendszer képes módosítani a hajtáslánc robbanékonyságát és közvetlen viselkedését, késlekedés nélkül igazodva az Ön vezetési stílusához, az útviszonyokhoz vagy bármely egyéb körülményhez. A gázreakciók, valamint az automata sebességváltó villámgyors áthangolása révén minden helyzetben optimális teljesítmény áll rendelkezésre.

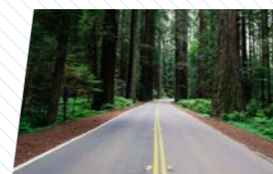

[I] Intelligens mód

Az SI-DRIVE intelligens üzemmódja közvetlen gázreakciókat tesz lehetővé, környezettudatos üzemeltetés mellett. A gázadagolás egyszerre finom és takarékos, miközben az autó tökéletesen uralható.

[S] Sport mód

Sport üzemmódban minden sebességnél finom, lágy teljesítményleadásra számíthat. Azonnal érezhető az a lineáris gázreakció, amely kifinomult, nyomatékban gazdag gyorsítóképességet biztosít.

[S#] Sport Sharp mód

A robbanékonyságra hangsúlyt fektető Sport Sharp üzemmódban a motor teljes mértékben kifejti a benne rejlő képességeket. A rendkívül közvetlen gázreakciók révén az autó még intenzívebben gyorsít, ráadásul a váltófülek segítségével manuálisan is befolyásolhatja mindezt.

KIEMELT JELLEMZŐK



Kanyarkövető fényszórók



Esőérzékelős ablaktörlők



Fényszórómosó



18 colos alumínium keréktárcsák



Motoros mozgató napfénytető



Ködfényszórók



Négy irányban állítható kormányoszlop



Kulcs nélküli ajtónyitás és nyomógombos motorindítás



Nyolc irányban elektromosan állítható vezetőülés



Egyérintéses ülésdöntés



3 db 12 voltos kimenet



Kéztönés automata klímaberendezés

MÉRETEK

A méretek megállapítása a Fuji Heavy Industries Ltd. mérési szabványai alapján történt.

A méretadatok mm-ben értendők.

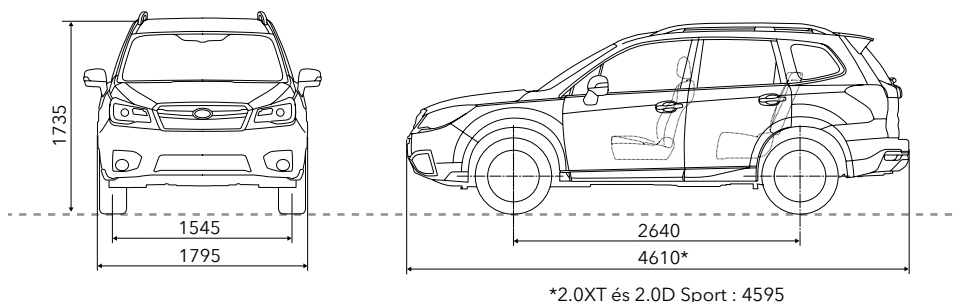

A Fuji Heavy Industries Ltd. fenntartja magának a jogot az itt bemutatott specifikáció és felszereltség előzetes bejelentés nélküli megváltoztatására. A katalógusban részletezett műszaki specifikációk, felszereltségi szintek és színek egyes helyi piacokon eltérhetnek. Kérjük, keresse fel helyi SUBARU kereskedőjét, és érdeklődjön a helyi változatokról. A kivonatos katalógus csak előzetes tájékoztatásra szolgál, részletes információkért, műszaki adatokért látogassa meg a www.subaru.hu weboldalt, vagy forduljon az Önhöz legközelebb lévő SUBARU márkakereskedéshez.



SUBARU

Confidence in Motion

EMIL FREY IMPORT KFT.

www.subaru.hu

